

GARANTIE POUR SYSTÈME DE MASSAGE

GARANTIESCHEIN FUER MASSAGESYSTEME

Garantie du système massage: 2 ans moteur, pompe, électronique et options.
Garantie auf Massage-System: 2 Jahr auf Motor, Pumpe, Steuerkasten und Zubehör.

Ref.:

SWISSPOOL BALNEO S.A., CH-2612 CORMORET, (TüV-GS)

Cette carte de garantie est un document que le fabricant, l'artisan spécialisé ou le revendeur est tenu de remplir. Conservez précieusement la carte de garantie dûment remplie ainsi que la facture. Toute déclaration erronée concernant la date d'achat et toute modification arbitraire des informations portées sur la garantie ont pour effet de nous libérer de notre engagement de garantie.

Ceci s'applique également aux dommages apparus à la suite d'une utilisation non conforme, d'une manipulation incorrecte ou du montage de pièce de rechange et d'accessoires non livrés ni autorisés par nous.

Son exclus de la garantie, les dommages dus lors de transport et de manipulation, ainsi que de la mise en place incorrecte de l'objet. (Le maître d'œuvre, l'architecte ainsi que l'installateur sont tenus de respecter totalement les directives de pose fournies par le fabricant).

Toute réclamation doit nous être adressée par écrit dans les sept jours après constatation du vice, en joignant la garantie ainsi qu'un justificatif d'achat.

En cas de litige, seul le tribunal de Courtelary est compétent.

Kaufdatum / Date d'achat: _____

Käufer, Name und Adresse / Client, Nom et Adresse:

Diese Garantiekarte ist eine Urkunde, die vom Fachhändler auszufüllen ist. Bewahren Sie diese stets mit der Rechnung, dem Lieferschein oder einem anderen Kaufnachweis auf. Unrichtige Angaben über das Kaufdatum sowie eigenmächtige Änderungen der Eintragungen entbinden uns von jeglicher Garantieverpflichtung (Kaufdatum entspricht Garantieanfang).

Dies gilt auch für Schäden, die durch nicht bestimmungsgemäßen Gebrauch, unsachgemäße Behandlung und bei Einbau von Ersatz- und Zubehörteilen, die nicht von uns geliefert wurden bzw. freigegeben sind, entstehen. Mittelbare oder unmittelbare Schäden, die durch eine gelieferte Massage-Wanne verursacht werden oder die bei der Lieferung entstehen, sind von der Garantiepflicht ausgeschlossen; dies gilt nicht für Fälle, in denen nach dem Produkthaftungsgesetz bei Fehlern der gelieferten Sache für Personen- oder Sachschäden an privat genutzten Gegenständen gehaftet wird. Ebenso ausgeschlossen sind Schäden, die z.B. durch unsachgemäßen Transport, Verladung oder Einbringen in die Betriebsräume entstehen.

Etwatige Reklamationen sind uns unverzüglich, spätestens jedoch innerhalb von 7 Tagen nach Kenntnis, unter Beifügung von Garantieschein und Kaufnachweis schriftlich mitzuteilen.

Es gilt ausschliesslich das Recht der Schweiz. Erfüllungsort ist Courtelary. Gerichtsstand ist, soweit gesetzlich zulässig, der Erfüllungsort.

Verkaufsstelle: Stempel und Unterschrift
Vendu par: Timbre et Signature:

BAIGNOIRE DE MASSAGE



ASTI COLOR



MODE D'EMPLOI

BRANCHEMENT

GARANTIE

MONTAGE ET INSTRUCTIONS

pour Système de massage

EINBAU UND BEDIENUNGSANLEITUNG

für Whirlpool Massage Systeme

Dimension / Car. techniques:

Moteur air: 220V/700W à 1350W
Pompe à eau: 220V/560W à 1350W
Diode: 0.01A (lumineuse)
Baignoire: voir fiche technique

Instructions de montage:

Sortez la baignoire de son emballage avec précaution et **vérifiez** si il n'y a pas eu de dégâts dus au transport (en cas de dégâts, veuillez nous contacter immédiatement). Veuillez ne pas utiliser les tuyaux comme prise, vous risqueriez de provoquer une fuite.

Mettez la baignoire à sa place prévue, en réglant la hauteur des pieds de manière à mettre les plages de la baignoire à niveau.

Installez des lattes ou tampons Nivo, 1 mm au dessous de la baignoire de façon à lui laisser du jeu. En aucun cas, la baignoire ne doit prendre appui sur ses lattes, elle doit reposer sur ses pieds (voir schéma 1).

En cas de pose de tablier, contrôler avant de fixer définitivement la baignoire que la hauteur vous permette d'installer votre tablier dans de bonnes conditions.

En cas de pose de tablier, nous vous rendons attentif que la hauteur du siphon peut engendrer un creusement à cet endroit.

Si vous n'avez pas commandé de tablier, vous avez la possibilité de mettre la baignoire à une hauteur désirée en installant la trappe de visite (dimension 30 x 40 cm) en face du moteur.

Installation indispensable par l'électricien avant la pose de la baignoire de massage.

- Câble TD 3 x 1 mm², 220 Volts de 1,5 mètres sous la baignoire près de la trappe de visite (côté moteur)
- F.. de 10 A (c.d. 30 ma) indépendant sur tableau.
Raccorder la borne de mise à terre (fourni) à celle de la maison.

De façon à laisser la baignoire libre de toutes contraintes, poser un joint silicone pour l'étanchéité entre la baignoire et le carrelage.

Un essai en eau avant le montage définitif doit être réalisé afin de s'assurer du bon fonctionnement du système. La baignoire doit être propre: pas de poussières, sciures, copeaux ou autres qui risqueraient d'être aspirés par la pompe; ce qui endommagerait le système.

Protéger la baignoire jusqu'à la fin des travaux

Wanne im zugedeckten Zustand einmauern

Abmessungen / Technische Daten:

Motor Luftsystem: 220V/700W bis 1350W
Motor Wassersystem: 220V/560W bis 1350W
Standby Betrieb: 0.01A (Leuchtdiode)
Wanne: Siehe Daten Blatt

Einbau / Montageanleitung:

Nehmen Sie die Wanne vorsichtig aus der Verpackung und **überprüfen** Sie diese auf evtl. Transportschäden (Transportschäden sofort aufnehmen und anzeigen).

Stellen Sie die Wanne an den vorgesehenen Platz und richten Sie diese durch Verstellen der Schraubfüße gerade aus. Überprüfen Sie die korrekte Position unbedingt mit einer Wasserwaage! Nur dann ist ein vollständiger Wasserablauf gewährleistet.

Zeichnen Sie die beiden hinteren, unteren Auflagekanten an der Wand an (Skizze 3) und befestigen Sie dort 2 Holzleisten zur Wannenaufgabe an der Wand. (Skizze 1)

Untermauern Sie die hintere Sitzfläche der Wanne oder - wenn vorhanden- den Stützfuß mit Mauersteinen (Skizze 3).

Stellen Sie die Wanne nun an den so vorbereiteten Platz und prüfen Sie, daß diese an den Holzleisten und der Untermauerung am Sitz aufliegt. (Skizze 2+3) Eine weitere Befestigung ist nicht notwendig. Die Wanne wird später in dieser Position eingefliest.

Die Oberkante der Wanne sollte zwischen 540 - 590 mm, gemessen vom fertigen Boden, betragen. Beachten Sie bitte beim Einbau einer Schürze, daß die Wanne in der Höhe so montiert werden muß, daß unterhalb der Schürze eine Luftspalt von min. 10 mm bis max. 15 mm zur Luftzirkulation verbleibt.

Der Wanneneinlauf sollte nicht unter 620 mm betragen und sollte im Bereich A oder B (Skizze 2) angebracht werden. Bei Wannen mit integrierter EIN/Überlaufgarnitur muß der Wasseranschluß vorne, im Bereich C vorgesehen werden. Der Anschluß wird mit einer flexiblen Kunststoffleitung und einem 3/4" Innengewinde hergestellt.

Bedingt durch die techn. Einbauteile der Pools muß ggf. unterhalb des anzubringenden Sifons eine Vertiefung von 3-4 cm in den Boden (E-Strich/Fliesen) eingelassen werden.

Der Sifon (max. 50 mm Höhe z.B. Viega) kann somit angeschlossen und die Wannenhöhe -bei Verwendung einer Frontschürze- auf die entsprechenden Maße ausgerichtet werden (Skizze 4).

Der elektrische Anschluß der Steuerkästen darf nur von einem konzessionierten Elektro-installationsunternehmen durchgeführt werden. Die Zuleitung muss über ein FI-Schutzschalter mit IN 30 mA Auslösestrom und mit einer Sicherung von max. 10 A abgesichert sein. Außerdem sind die Installationsvorschriften der örtlichen Energie-Versorgungsunternehmen sowie die Bestimmungen der DIN 57100, Teil 701, bzw. VDE 0100, Teil 701 strengstens zu beachten. Die Wanne muß an dem vorgesehenen Anschluß (Wannenfuß) mit einer Potentialausgleichsleitung - min. 4 mm² - geerdet werden.

Überprüfen Sie nach den Anschlussarbeiten und vor den weiteren Einbauarbeiten die Wanne -per Sichtprüfung- längere Zeit auf Dichtheit. Während dieser Zeit sollten auch die Systeme gelegentlich eingeschaltet und auf Funktion überprüft werden. Die Wanne in dieser Zeit nicht unbeaufsichtigt lassen!

Aus technischen Gründen muss der Einbau der Wanne mit einer Frontschürze oder einem abnehmbaren Lüftungsgitter (min. 400 x 300 mm) an den Motorseiten und einem Revisionsrahmen (ca. 250 x 250 mm) beim Ablauf/Sifon erfolgen!

Anmerkung.: Je nach Wannenausstattung hat der Pool ein,- oder zwei elektrische Steuerkästen, welche einzeln angeschlossen werden müssen. Die Hauptzuleitung wird dazu in eine wasserdichte Abzweigdose unterhalb der Wanne eingeführt. Von dort ist **jeder Schaltkasten** separat mit 3 x 1,5 mm² Kabel anzuschließen!

PIÈCES DE RECHANGE ET FONCTIONS

pour Whirlpool - Massage - Système

ERSATZTEILLISTE-KUNDENDIENST

für Whirlpool - Massage - Systeme

Accessoires / Zubehör:



- 1 Pompe 560 W
- 2 Moteur air 1100W, chauffage
- 3 Boîtier électronique 1 Relais
- 4 Boîtier électronique 3 Relais
- 5 Commande électronique 1 fonction
- 6 Détecteur de niveau
- 7 Vidage avec aspiration
- 8 Distributeur air
- 9 Coude 180° sans tuyau
- 10 Tuyau 50 mm
- 11 Tuyau 32 mm
- 12 Tuyau 20 mm
- 13 Tuyau air 6/8 mm
- 14 Entrée pompe 90° avec réduction
- 15 Sortie vidage par aspiration
- 16 Sortie pompe T
- 17 Bouton air contrôle
- 18 Coude 90° air contrôle
- 19 Bouchon fin circuit 32 mm
- 20 Bouchon fin circuit 20 mm
- 21 Raccord droit distributeur
- 22 Bouchon distributeur 32 mm
- 23 Sortie moteur air
- 24 Silent-bloc pompe
- 25 Pieds pour châssis

- 26 Corps de micro-jet 32/20
- 27 Face avant micro-jet complet
- 28 Ecrou de serrage pompe
- 29 Corps de jet 32/20
- 30 Passe-coque
- 31 Joint
- 32 Boule
- 33 Face avant
- 34 Raccord injecteurs air 90°
- 35 Ecrou M17 pour injecteur air
- 36 Corps injecteur air
- 37 Tête injecteur air

Sans illustration:

- 38 Vidage avec aspiration et remplissage
- 39 Haut pour vidage pour remplissage
- 40 Crepine complet
- 41 Bouton pneumatique
- 42 Commandes électroniques 3 fonctions
- 43 Pompe 560 W pneum. + détec.
- 44 Spot 35 W complet chrom
- 45 Commande électronique 2 fonctions
- 47 Vidage standard
- 48 Remplissage trop plein
- 49 Set de bain

- 1 Wasserpumpe 220 V/560 W oder 900 W
- 2 Luftmotor 220 V/1100 W
- 3 Elektr. Steuerung, Luftsystem (grüner Punkt)
- 3a Elektr. Steuerung, Wassersystem (blauer Punkt)
- 4 Elektr. Steuerung, Kombisystem
- 5 Folientaste mit Anzeige-LED, 1 Funktionen
- 5a Folientaste mit Anzeige-LED, 2 Funktionen
- 6 Feuchtigkeitfühler mit LED und Poti
- 7 Ablaufgarnitur mit Absaugung, komplett
- 8 Luftverteiler
- 9 Kurventeil (Sicherheitssifon) 180 Grad
- 10 Schlauch 50 mm Durchm.
- 11 Schlauch 32 mm Durchm.
- 12 Schlauch 20 mm Durchm.
- 13 Luftschlauch 6/8 mm
- 14 Pumpeneingang 90 Grad m. Reduktion
- 15 Ausgang für Absaugung
- 16 T-Stück, Pumpenausgang
- 17 Einstellknopf, Luftregulierung, Wasserdüsen
- 18 Kurventeil 90 Grad für Luftregulierung
- 19 Verschlussstück, 32 mm
- 20 Verschlussstück, 20 mm
- 21 Anschlussstecker, gerade
- 22 Verschlussstück für Verteiler, 32 mm
- 23 Konus-Anschlussstück, Luftmotor
- 24 Schwinggummifuß, Wasserpumpe
- 25 Wannenfüße
- 26 Wasserdüsengehäuse, Microjet 32/20
- 27 Frontteil für Microjet-Düse
- 28 Spannmutter für Pumpeneingang
- 29 Wasserdüsengehäuse, Wasserjet 32/20
- 30 Wasserjet Spannschraube, grau od. weiß
- 31 Dichtung, O-Ring
- 32 Jet-Kugel
- 33 Frontteil für Wasserjet
- 34 Anschlussstecker 90 Grad für Luftdüsen
- 35 Befestigungsmutter M 17 für Luftdüsen
- 36 Luftdüsenkörper
- 37 Luftdüsenkopf, chrom

ohne Abbildung:

- 38 Ab.- u. Einlaufgarnitur mit Absaugung, kompl.
- 39 Oberteil für Ab.- und Einlaufgarnitur
- 40 Absaugung komplett (Gitter seitlich)
- 41 Schalter, pneumatisch
- 42 Folientaste mit Anzeige-LED, 3 Funktionen
- 43 Pumpe 560 Watt, pneum. incl. Fühler u. Karte
- 44 Spot 20W/12V, chrom, komplett mit Trafo
- 47 Einlaufgarnitur standard
- 48 Ab.-u. Einlaufgarnitur standard
- 49 Bademittel-Set

Kundendienstadresse:

Deutschland

Fa. R. Weber, Kundendienst
Offenburgerstraße 12a
D-77855 A.-Onsbach
Tel. 07841 - 2094-80
Fax 07841 - 2094-81
E-mail: rweber9182@aol.com

Geschäftszeiten:

MO - DO von 08.00 - 12.00 Uhr
13.00 - 18.00 Uhr
FR von 08.00 - 12.00 Uhr
13.00 - 15.00 Uhr

Adresse service après vente:

France

Contact téléphonique:
FRANCEPOOL-BALNEO
36, rue Jean COQUELIN
95220 HERBLAY

Tél. 01 39 31 00 52

Adresse service après vente:

Suisse

Swisspool Balneo SA
rte de Villeret 3
CH-2612 Cormoret

Tél. 032 941 48 28

Adresse service après vente:

Belgique

Dépannage 24 h / 24 - 7 j / 7
Dethioux Nicolas

Voie générale Blucher 9
1300 Wavre

Tél. 010 45 45 43
G.S.M. 0475 45 47 24
Fax 010 45 77 07

VUE D'ENSEMBLE DU SYSTÈME

pour Whirlpool - Massage - Système

SYSTEM- VERTEILERÜBERSICHTEN

für Whirlpool - Massage - Systeme

Système eau
avec aspiration par crépine:

Schaltbild Wassersystem:
(Ansaugung seitlich, Sieb)

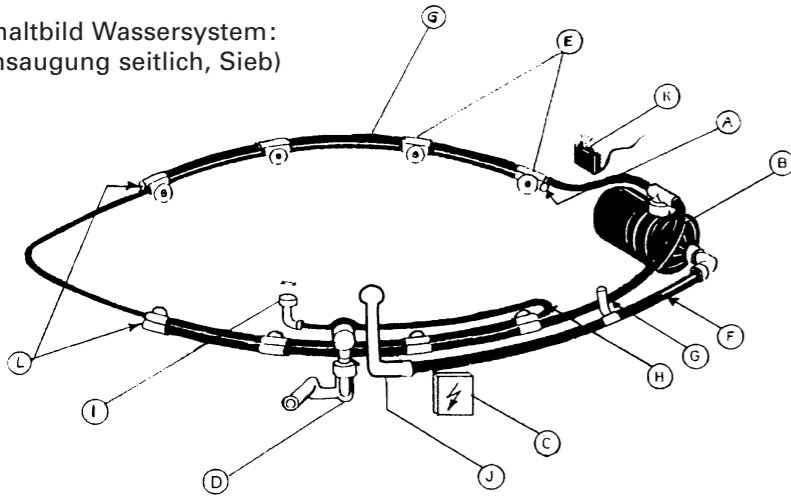

- A Bouchon
- B Moteur eau
- C Boîtier électronique
- D Vidage
- E Buses eau
- F Aspirateur eau
- G Tuyau eau
- H Tuyau air mélange
- I Air contraire
- J Creane
- K Détecteur
- L Bouchon jet d'eau

- A Endstück, Luftleitung
- B Wasserpumpen-Motor
- C Elektro-Schaltkasten, Wasser
- D Ablaufgarnitur, Sifon
- E Wasserdüsen
- F Wasser-Ansaugleitung
- G Sicherheitventil, Wasser
- H Luftleitung, Düsen
- I Regler, Luftbeimischung
- J Ansaugstück mit Sieb (seitlich)
- K Feuchtesensor mit LED+Poti
- L Endstück, Wasserleitung

Système air:

Schaltbild Luftsystem:

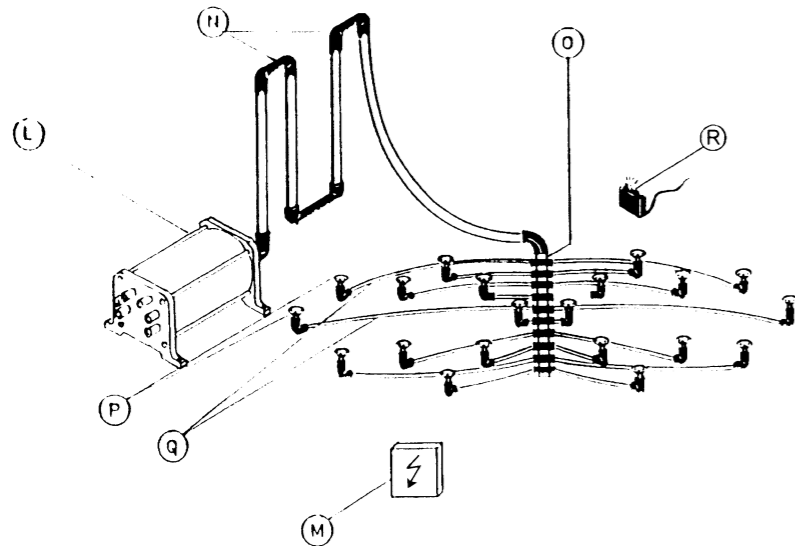

- L Moteur air
- M Boîtier électronique
- N Courbe sécurité air
- O Collecteur
- P Buses air
- Q Tuyau air
- R Détecteur

- L Luftmotor
- M Elektro-Schaltkasten, Luft
- N Sifon für Wasserschutz, Motor
- O Luftverteiler
- P Luftdüsen
- Q Luftleitungen
- R Feuchtesensor mit LED und Poti

INSTRUCTION POUR L'ÉTANCHÉITÉ AU SILICONE

VORSCHRIFT SILIKON-ABDICHTUNG

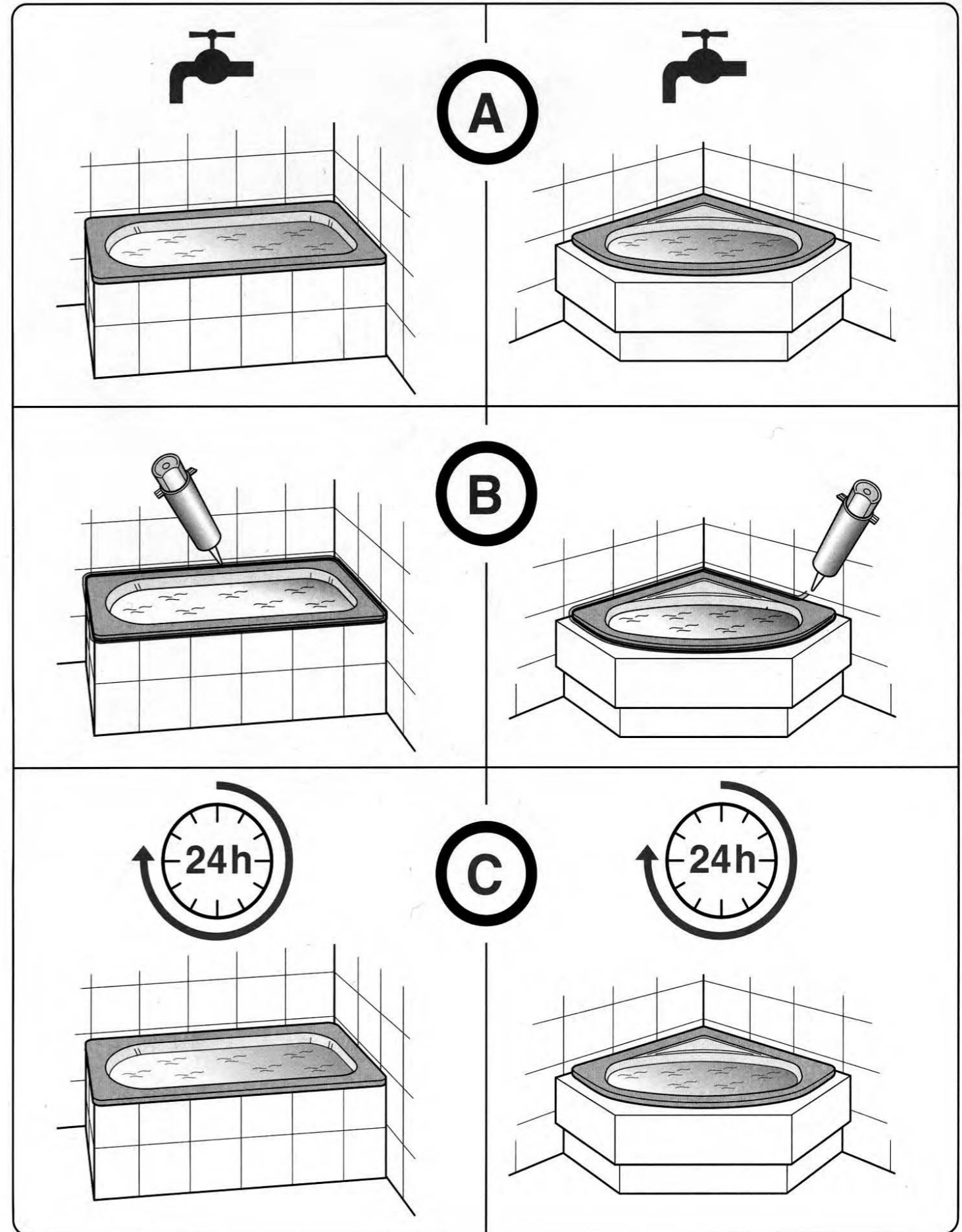

LA BAIGNOIRE EST À POSER CONTRE LE CARRELAGE MURAL

DIE BADEWANNE MUSS GEGEN DIE PLÄTTEN EINGEBAUT WERDEN

TÉLÉCOMMANDE

A suivre chez vous lors du montage de la pile

Le changement de la pile doit être réalisé dans un lieu propre **sans humidité** ambiante excessive. Ne jamais exercer d'efforts sur les fils ni sur le connecteur de la pile.

La télécommande fonctionne avec une pile de type 6LR61 - 9 volts.

Bien connecter la pile neuve au connecteur.

La pile usagée ne doit pas être jetée: elle contient des substances nuisibles à l'environnement.

Le joint de la télécommande doit être placé correctement: la gorge du joint doit impérativement être placée sur la **coque inférieure** de la télécommande et non sur la partie où sont fixés l'électronique et le clavier. Placé sur la mauvaise coque, le joint ne pourrait assurer l'étanchéité.

Lors de la fermeture, veillez à ce que les fils de la pile ne soient pas pincés par le joint et la coque supérieure.

ENTRETIEN DE LA BAIGNOIRE ACRYLIQUE PFLEGEHINWEIS FUER ACRYL-WANNEN

Attention je suis en acrylique (plastique)!

Pour me garder neuve et brillante, après chaque bain, quand je suis encore chaude, nettoyez-moi avec une éponge imbibée d'eau et de savon liquide.

Je crains les produits abrasifs, (pas de tampogex, grattoir, etc).

Pour garder mon éclat, utilisez de l'alcool à brûler sur un chiffon et essuyez-moi.

En utilisant régulièrement votre baignoire, il est possible que de légères rayures apparaissent. Celles-ci peuvent être réparées très facilement avec un POLISH VOITURE.

Nach dem Baden Wannenoberfläche mit Wasser abspülen und mit einem feuchten Tuch oder weichen Schwamm, eventuell mit mildem Reinigungsmittel, nachwischen.

Keine Scheuermittel verwenden!

Stärkere Verschmutzungen mit warmen Wasser und flüssigen milden Reinigungsmittel oder einer Seifenlauge beseitigen. Kalkablagerungen mit Branntweinessig und Wasser wegwischen. Bei Einsatz von Abfluss-Reinigern deren Gebrauchsanweisung beachten. Den Glanz der Wanne kann man erhalten, indem man diese mit wenig Alkohol und sauberen Lappen

abwischt. Tiefe Kratzspuren, leichte Kratzer oder aufgerauhte Stellen bei glänzender Oberfläche mit unserem Pflegeset entfernen. Bitte unsere Gebrauchsanweisung beachten!

Nur bei glänzenden Oberflächen mit Spezialpoliercreme nachbehandeln.

Description programmes	MIN 1	MIN 2	MIN 3	MIN 4	MIN 5	MIN 6	MIN 7	MIN 8	MIN 9	MIN 10
PROG 1 FITNESS	100%	50 %	INTERVAL LENT	XXXXXXXX	XXXXXXXX	100 %	INTERVAL LENT	100 %	XXXXXXXX	XXXXXXXX
air	INTERVAL MOYEN	ROUGE	VARIATION MOYENNE	VARIATION MOYENNE	VARIATION LENTE	100 %	50 %	INTERVAL MOYEN	INTERVAL MOYEN	INTERVAL LENT
couleur	ROUGE JAUNE ALTERNE	ROUGE	VERT JAUNE ENSEMBLE + ALTERNE	VERT JAUNE ENSEMBLE + ALTERNE	VERT JAUNE ENSEMBLE + ALTERNE	ROUGE	BLEU VERT ENSEMBLE	ROUGE JAUNE ALTERNE	BLEU ROUGE ALTERNE	BLEU ROUGE ALTERNE
PROG 2 TONIC	100 %	INTERVAL RAPIDE	100 %	100 %	INTERVAL RAPIDE	INTERVAL LENT	100 %	INTERVAL RAPIDE	INTERVAL RAPIDE	XXXXXXXX
air	INTERVAL LENT	INTERVAL RAPIDE	VARIATION RAPIDE	VARIATION MOYENNE	100 %	VARIATION RAPIDE	VARIATION LENTE	75 %	INTERVAL RAPIDE	INTERVAL MOYEN
couleur	ROUGE JAUNE ALTERNE	BLEU ROUGE ALTERNE	ROUGE	ROUGE	VERT	VERT ORANGE ENSEMBLE + ALTERNE	ROUGE	BLEU VERT ENSEMBLE	BLEU ROUGE ALTERNE	BLEU ROUGE ALTERNE
PROG 3 RELAX	XXXXXXXX	XXXXXXXX	XXXXXXXX	XXXXXXXX	XXXXXXXX	XXXXXXXX	XXXXXXXX	XXXXXXXX	XXXXXXXX	XXXXXXXX
air	50 %	VARIATION MOYENNE	VARIATION MOYENNE	VARIATION LENTE	VARIATION LENTE	100%	VARIATION LENTE	VARIATION LENTE	VARIATION LENTE	75 %
couleur	BLEU VERT ENSEMBLE	VERT ORANGE ENSEMBLE + ALTERNE	VERT ORANGE ENSEMBLE + ALTERNE	VERT ORANGE ENSEMBLE + ALTERNE	VERT ORANGE ENSEMBLE + ALTERNE	VERT	VERT ORANGE ENSEMBLE + ALTERNE	VERT ORANGE ENSEMBLE + ALTERNE	VERT ORANGE ENSEMBLE + ALTERNE	BLEU VERT ENSEMBLE

LENT = 10 SEC
MOYEN = 8 SEC
RAPIDE = 6 SEC

MONTAGE DU TABLIER POUR BAIGNOIRE D'ANGLE

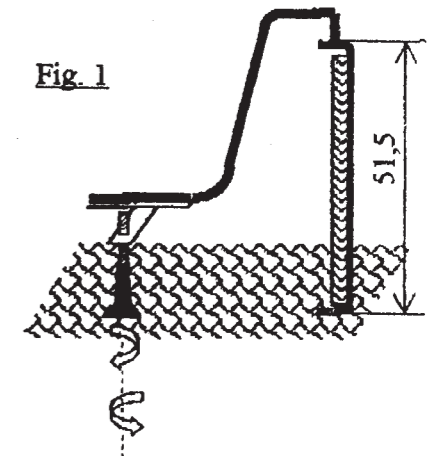
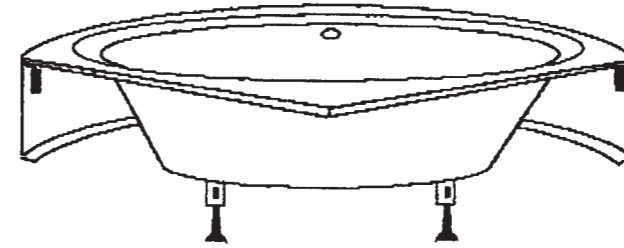

POSER LA BAIGNOIRE AU SOL
AJUSTER LA HAUTEUR DE LA BAIGNOIRE À LA HAUTEUR DU PANNEAU (Environ 51,5 cm). (Fig. 1).

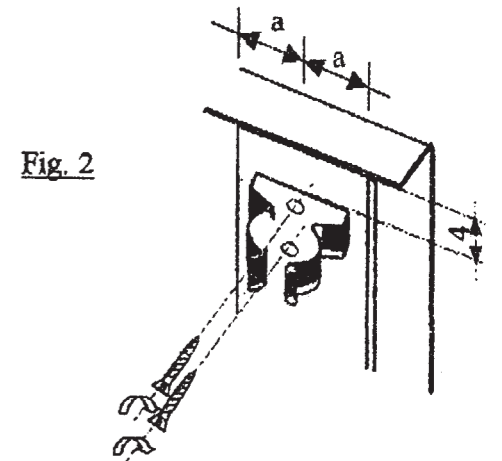
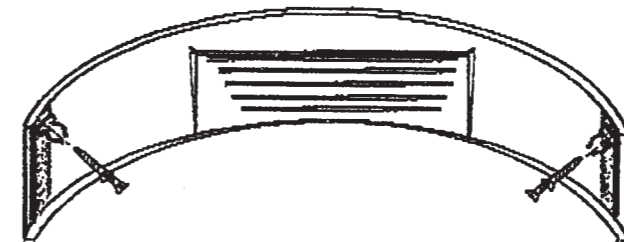

AJUSTER ET FIXER LES CLIPS SUR LE TABLIER AVANT DE POSER DÉFINITIVEMENT LA BAIGNOIRE. (Fig. 2).

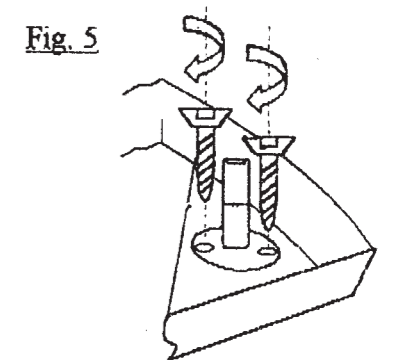
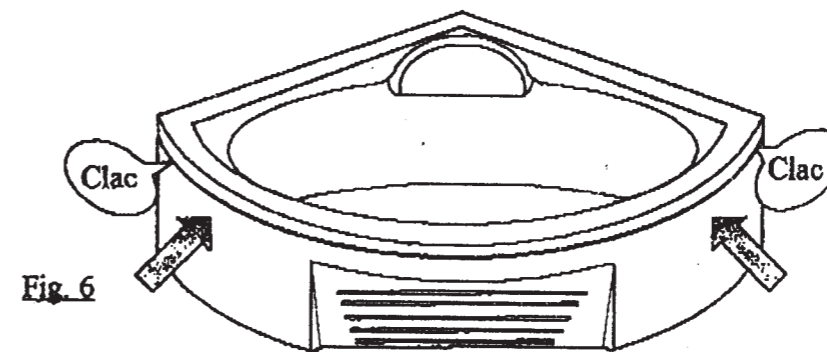

INSTALLER LA BAIGNOIRE
AJUSTER LE TABLIER SUR LE CARRELAGE
POSER LE PANNEAU AU SOL ET GLISSER JUSQU'AU PINCEMENT. (Fig. 6).

MONTAGE DES TABLIERS D'UNE BAIGNOIRE SPLIT RECTANGULAIRE



POSER LA BAIGNOIRE AU SOL
AJUSTER LA HAUTEUR DE LA BAIGNOIRE
À LA HAUTEUR DU PANNEAU (Environ 51,5 cm). (Fig. 1).

Fig. 3

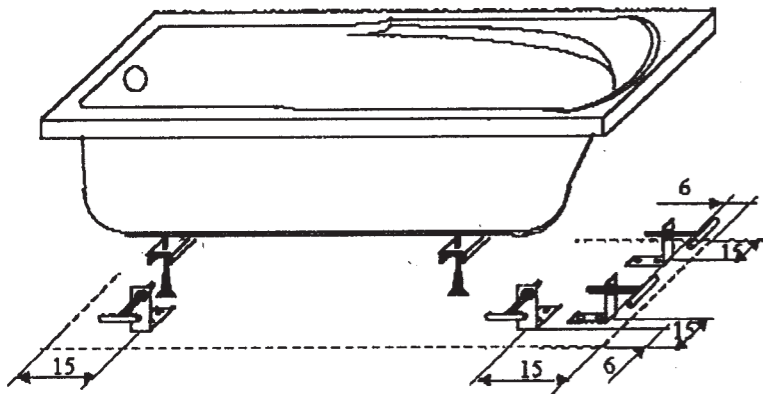

INSTALLER LA BAIGNOIRE ET TRACER AU SOL LE PROLONGEMENT DES BORDS DE LA BAIGNOIRE.

FIXER AU SOL LES BRAS DE PINCEMENT FOURNIS (Fig. 3).

FIXER LES CLIPS FOURNIS AU MILIEU DU TACKET DE L'EXTRÉMITÉ GAUCHE ET DROITE DE CHAQUE PANNEAU À L'AIDE DES VIS (Fig. 4).

Fig. 4

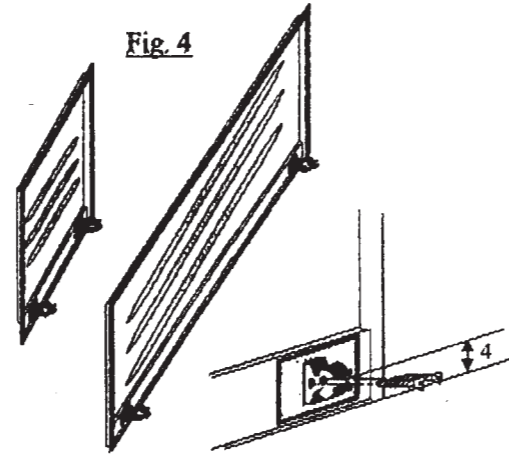
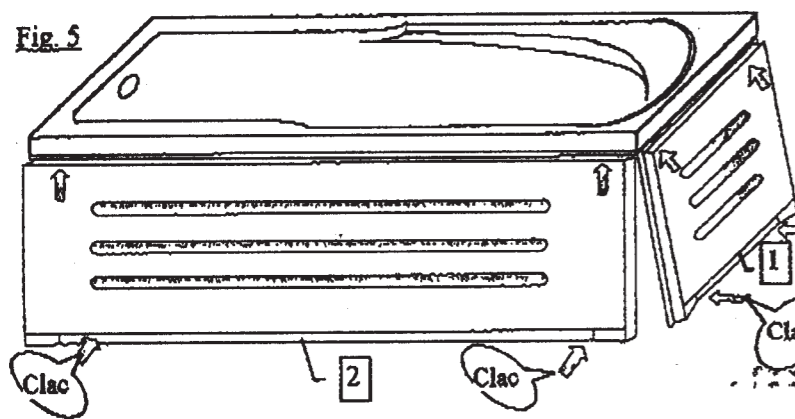

Fig. 5



FAITE PASSER LE BORD SUPÉRIEUR DU PANNEAU LATÉRAL ENTRE LE BORD DE LA BAIGNOIRE ET L'ÉQUERRE ENSUITE POUSSER JUSQU'AU PINCEMENT (Fig. 5).



RÉPÉTER L'OPÉRATION POUR LE PANNEAU FRONTAL.

SI VOUS REMARQUEZ QUE L'UN DES PANNEAUX N'EST PAS BIEN VERTICAL, TIREZ-LE PAR LE BRAS ET FAITE UN RÉGLAGE PAR LE BRAS DE PINCEMENT EN LE TOURNANT À GAUCHE OÙ À DROITE SELON LE CAS (Fig. 6).

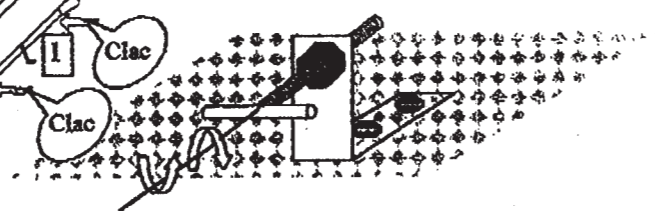
Fig. 6





• Les spots Chromo

La séquence est lancée par un appui sur la touche  du clavier ou la touche  de la télécommande.

Un second appui permet une pause sur n'importe quelle couleur ou sur une transition. Le troisième appui permet l'arrêt.

Un arrêt du système (manuelle ou automatique) ne provoquera pas son arrêt mais il s'éteindra automatiquement en cas de manque d'eau.

• Choix des programmes automatiques

Chaque appui sur les touches Fitness , Tonic  et Relax  lancera une séquence automatique.

Les programmes automatiques ont une durée de 10 minutes et suivent les chronogrammes que vous trouverez plus loin (tableau).



Les séquences automatiques sont prioritaires vis-à-vis de toutes les fonctions précédemment sélectionnées, aucune fonction ne peut les modifier.

Pendant une séquence auto, un second appui provoque un arrêt quelque soit le programme enclenché et la seconde touche appuyée.

• La fonction séchage

Elle ne peut se faire que hors présence d'eau.

Après avoir vidé votre baignoire, la mise en marche du séchage Air est automatique.

Pendant toute la durée d'attente (12 min.) le message «CL» clignote avec les leds  et .

Le moteur sèche le circuit pendant 3 min. Le message «CL» est constant avec les LEDS  et .

A n'importe quel moment de la phase de désinfection, il est possible de stopper le processus avec la touche «STOP» .

• Les fonctions variation et intervalle

Un appui sur la touche  de la télécommande fait respectivement passer le système eau en mode intervalle.

Un appui sur la touche  de la télécommande fait respectivement passer le système air en mode variation.

• Remarques importantes

La sonde de température se trouve dans l'injecteur air à tête blanche.

CARTE ALIMENTATION SPOT

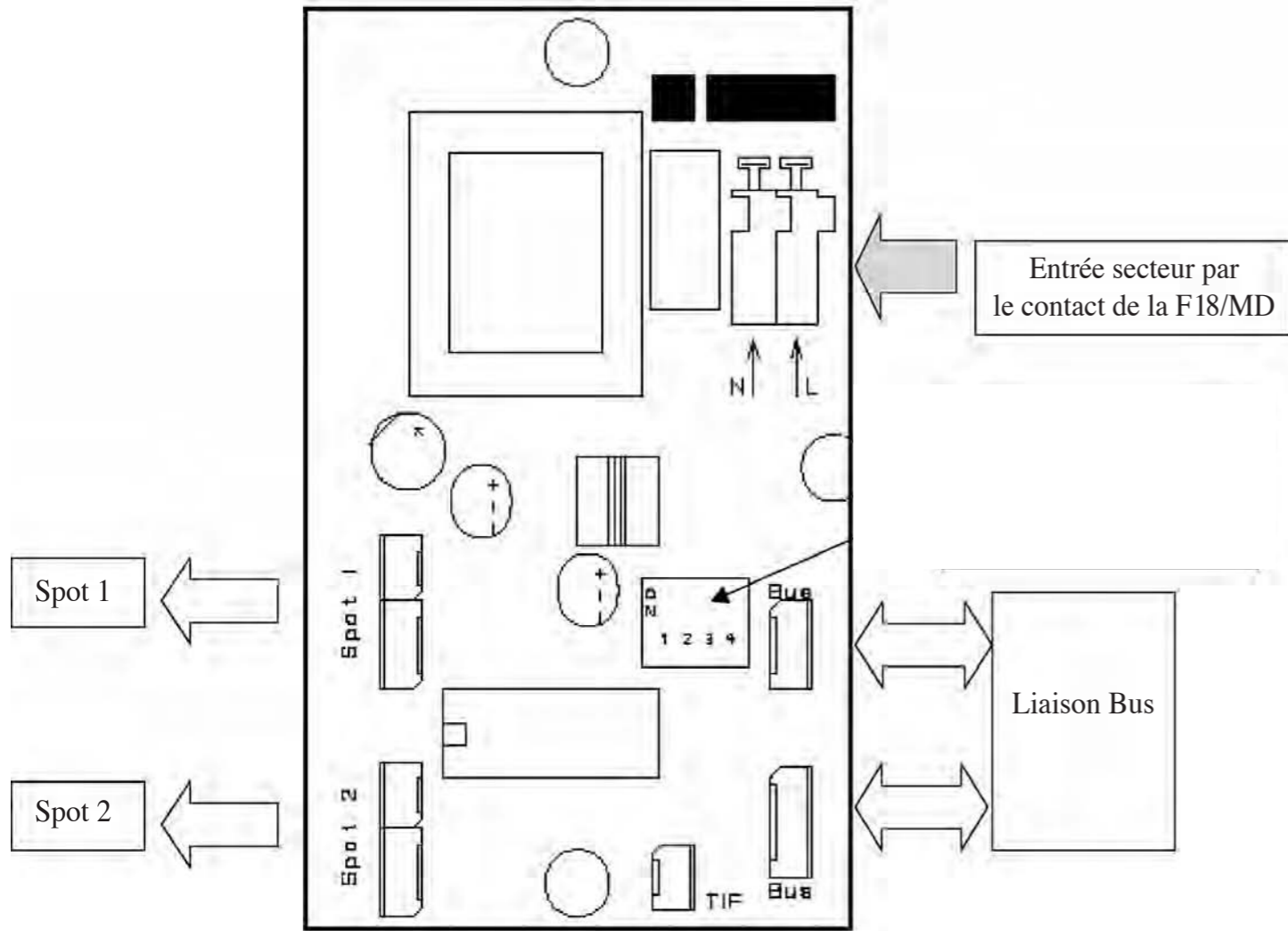

MODE D'EMPLOI

CLAVIER



- Touche 1 : Marche / Arrêt du système eau (appui court)
- Touche 2 : Récepteur infrarouge
- Touche 3 : M/P/A spot chromo ou spot classique (appui court)
 - 1^{re} pression: Mise en marche du cycle de couleur
 - 2^e pression : Pause sur la couleur en cours
 - 3^e pression : Arrêt du cycle
- Touche 4 : Marche / Arrêt du système air (appui court)
- Touche 5 : Réglage du flux d'air (appui long)
 - 1^{er} appui long : réduction du flux
 - 2^e appui long : augmentation du flux

TÉLÉCOMMANDE



Touche	Fonction
	M/A Pompe Mise en marche / arrêt du système eau
	Intervalle eau Mode intervalle du système eau
	Marche/Pause/Arrêt Spot 1 ^{re} pression : Mise en marche du cycle 2 ^e pression : Pause sur une couleur 3 ^e pression : Arrêt du cycle
	Programme Automatique n°1 FITNESS
	Programme Automatique n°2 TONIC
	Programme Automatique n°3 RELAX
	M/A Système air Mise en marche / Arrêt du système air
	Touche Plus Niveau Blower Augmentation du flux d'air
	Touche Moins Niveau Diminution du flux d'air
	Variation air Mode variation du système air
	Arrêt général